



Montage-Anleitung
Rack it

Verpackungsinhalt:

- 2 Platten mit den Maßen 536 x 25 x 440 mm (BxHxT)
- 2 Platten mit den Maßen 440 x 25 x 376 mm (BxHxT)
- 8 Stück Metall Dübel
- 16 Stück Holz Dübel
- 8 Stück Plastik-Köpfe
- 8 Stück Nockenwellen Muttern (Cam Lock Nuts)

Benötigt (nicht im Lieferumfang enthalten):

- 1 Kreuzschlitz Schraubendreher

Vorbereitung

Bitte ziehen Sie die Schutzfolien von den Platten ab.

Setzen Sie dann die Plastik-Köpfe auf die Gewinde der Metall-Dübel.

Platzieren Sie die Metall- und Holz-Dübel entsprechend der Montage-Abbildung unten. Die Nockenwellen Muttern müssen in die dafür vorgesehenen Fräsungen auf der Innenseite der kleineren Platten platziert werden. Sobald Sie die Platten zusammengesetzt haben, drehen Sie die Nockenwellen Muttern mit einem passenden Kreuzschlitz Schraubendreher im Uhrzeigersinn, danach sind die Platten fixiert und Rack it fertig zusammengebaut.

Montage Abbildung

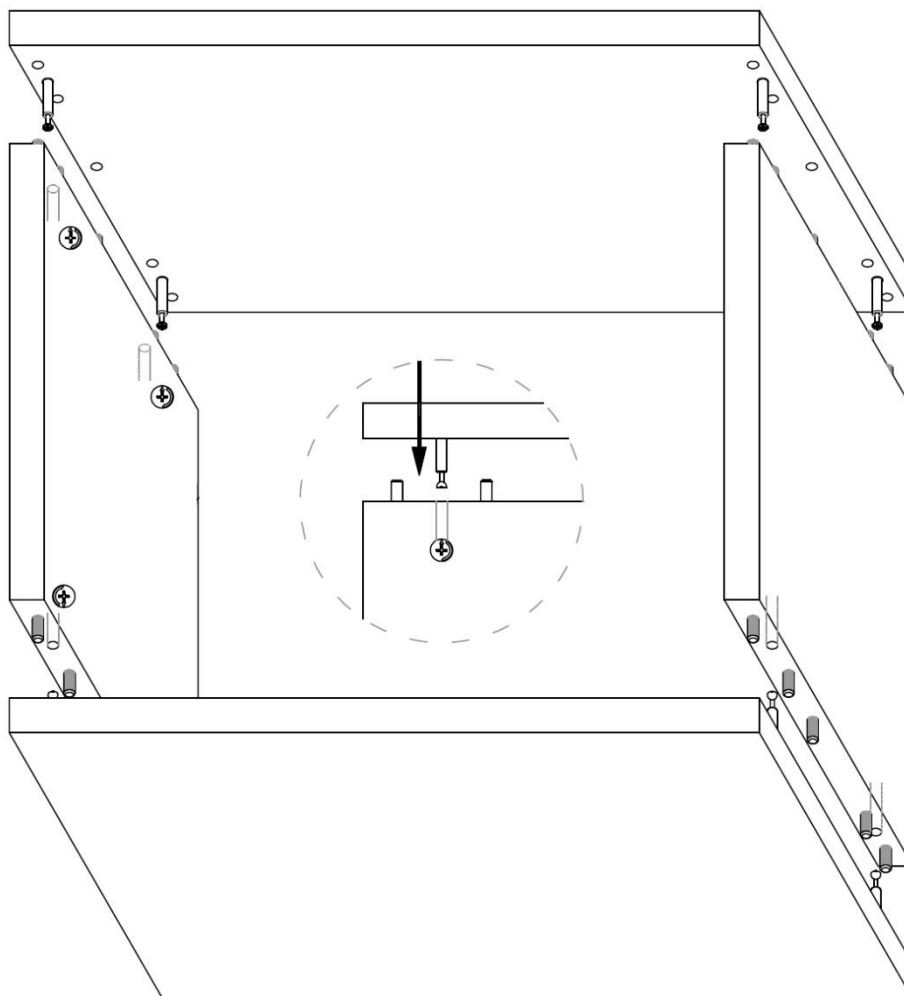

Im Servicefall

Haben Sie einen Fehler trotz Beachtung obiger Hinweise festgestellt, fragen Sie zunächst Ihren Fachhändler um Rat. Erst wenn der Fehler dort bestätigt wird und nicht behoben werden kann, senden Sie das Produkt bitte an die für Ihr Land zuständige Vertretung:

Audio Trade GmbH
Schenkendorfstraße 29
D-45472 Mülheim an der Ruhr
Tel.: 0208-882 660
Fax: 0208-882 66 66
E-Mail: service@audiotra.de
Internet: www.audiotra.de

Audio Tuning GmbH
Margaretenstraße 98
A-1050 Wien
Tel.: 01-544 85 80
E-Mail: service@audiotuning.at
Internet: www.audiotuning.com

Marlex Audiophile Produkte
Stampfenbachstraße 40
CH-8006 Zürich
Tel.: 044-350 49 35
Fax: 044-350 49 35
E-Mail: mail@marlex.ch
Internet: www.marlex.ch

Wir empfehlen Ihnen den Originalkarton aufzubewahren, um jederzeit einen sicheren Transport Ihres Produktes zu gewährleisten. Nur bei Produkten, die uns im Originalkarton zugehen, werden Garantieleistungen erbracht.

Copyright

Pro-Ject Audio Systems © 2018, alle Rechte vorbehalten. Die veröffentlichten Informationen entsprechen dem Stand der Entwicklung zum Zeitpunkt der Drucklegung. Technische Änderungen bleiben vorbehalten und fließen ohne weitere Nachricht in die Produktion ein.



Soll dieses Gerät nicht mehr genutzt und entsorgt werden, so nutzen Sie in Deutschland und Österreich die hierfür eingerichteten kommunalen Abgabestellen. In Deutschland können Sie auch den individuellen Entsorgungsservice des Vertriebs nutzen, In der Schweiz kann das Gerät bei einem beliebigen Elektro-/TV-Einzelhändler zur Entsorgung abgegeben werden.

Pro-Ject Audio Systems ist eine eingetragene Marke von H. Lichtenegger.

Diese Bedienungsanleitung wurde produziert von:

Pro-Ject Audio Systems Copyright © 2018. Alle Rechte vorbehalten.